

INSPIRON™

INSTALLATIEGIDS

DELL™
YOURS IS HERE

INSPIRON™

INSTALLATIEGIDS

Regelgevingsmodel: P07G-serie

Regelgevingstype: P07G001; P07G003

Opmerkingen, waarschuwingen en gevaarmeldingen

 **OPMERKING:** Een **OPMERKING** duidt belangrijke informatie aan voor een beter gebruik van de computer.

 **WAARSCHUWINGEN: WAARSCHUWINGEN** geeft aan dat er kans bestaat op schade aan hardware of het verlies van gegevens, en vertelt u hoe u het probleem moet voorkomen.

 **GEVAAR:** Een **GEVAAR** geeft aan dat er kans bestaat op schade aan eigendommen, lichamelijk letsel of overlijden.

U hebt een Dell™ n Series-computer gekocht. De verwijzingen in dit document naar Microsoft® Windows®-besturingssystemen zijn niet van toepassing.

De informatie in dit document kan zonder voorafgaande kennisgeving worden gewijzigd.

© 2010 Dell Inc. Alle rechten voorbehouden.

Verveelvoudiging van deze materialen, in welke vorm dan ook, zonder schriftelijke toestemming van Dell Inc. is strikt verboden.

Merken in dit document: *Dell*, het *DELL*-logo, *YOURS IS HERE*, *Solution Station*, *Inspiron* en *DellConnect* zijn merken van Dell Inc.; *Intel*, *Pentium* en *Celeron* zijn gedeponeerde merken en *Core* is een merk van Intel Corporation in de V.S. en andere landen; *AMD*, *AMD Sempron*, *AMD Athlon*, *AMD Turion* en *ATI Mobility Radeon* zijn merken van Advanced Micro Devices, Inc.; *Microsoft*, *Windows*, *Windows Vista* en de *startknop* van *Windows Vista* zijn merken of gedeponeerde merken van Microsoft Corporation in de Verenigde Staten en/of andere landen; *Ubuntu* is het gedeponeerde merk van Canonical Ltd.; *Blu-ray Disc* is een merk van de Blu-ray Disc Association; *Bluetooth* is een gedeponeerd merk in bezit van Bluetooth SIG, Inc. en wordt door Dell onder licentie gebruikt.

Andere merken en handelsnamen die mogelijk in dit document worden gebruikt, dienen ter aanduiding van de rechthebbenden met betrekking tot de merken en namen of ter aanduiding van hun producten. Dell Inc. claimt op geen enkele wijze enig eigendomsrecht ten aanzien van andere merken of handelsnamen dan haar eigen merken en handelsnamen.

Inhoud

Uw Inspiron-laptop instellen	5	Computerstandaard en toetsenbordfuncties	26
Voordat u begint De computer instellen	5	Touch padgebaren	28
Sluit de netadapter aan.	6	Multimediabesturingstoetsen.	30
De netwerkkabel aansluiten (optioneel)	7	Het optisch station gebruiken	32
Druk op de aan/uit-knop	8	Beeldschermfuncties	34
Stel het besturingssysteem in	9	De batterij verwijderen en verplaatsen.	36
Systeemherstelmedia maken (aanbevolen)	10	Softwarefuncties	38
De draadloze technologie inschakelen of uitschakelen (optioneel)	12	Dell DataSafe Online Backup	39
Een internetverbinding instellen (optioneel)	14	Dell Dock	40
Uw Inspiron-laptop gebruiken	18	Problemen oplossen	42
Functies in rechteraanzicht	18	Pieptoncodes	42
Functies in linkeraanzicht.	20	Netwerk Problemen.	43
Functies in vooraanzicht.	22	Problemen met de stroomvoorziening	44
Statuslampjes.	24	Problemen met het geheugen	45

Inhoud

Vergrendelingen en softwareproblemen	46	Online diensten	67
Ondersteuningshulpmiddelen gebruiken	49	Geautomatiseerde bestellingsstatus-service	68
Dell Support Center	49	Productinformatie	68
Mijn Dell-downloads	50	Items retourneren op basis van de garantie- of restitutievoorzwaarden	69
Systeemmeldingen	50	Voordat u belt.	71
Probleemoplosser voor hardware	52	Contact opnemen met Dell	73
Dell Diagnostics	52	Meer informatie en bronnen vinden	74
Uw besturingssysteem herstellen	57	Specificaties	76
Systeemherstel	58	Bijlage	83
Dell DataSafe Local Backup	59	Productkennisgeving Macrovision	83
Systeemherstelmedia	62	Informatie met betrekking tot de officiële Mexicaanse norm NOM	84
Dell Factory Image Restore	63	Index	85
Hulp verkrijgen	65		
Technische ondersteuning en klantenservice	66		
DellConnect	66		

Uw Inspiron-laptop instellen

In dit gedeelte vindt u informatie over het instellen van uw Dell™ Inspiron™-laptop.

Voordat u begint De computer instellen

Bij het opstellen van uw computer moet u ervoor zorgen dat u eenvoudige toegang hebt tot een stroombron, over afdoende ventilatie beschikt en een gelijkmatig oppervlak om uw computer op te plaatsen.

Wanneer u de luchtstroom rond uw laptop belemmert, kan deze oververhit raken. Om oververhitting van uw computer te voorkomen moet u minimaal 10,2 cm ruimte aan de achterzijde van de computer en minimaal 5,1 cm aan alle overige zijden van de computer vrij laten. Plaats de computer nooit in een besloten ruimte zoals een kast of lade indien deze is ingeschakeld.

 **GEVAAR: Blokkeer de luchtopeningen niet, duw er geen voorwerpen in en zorg dat er zich geen stof in ophoopt. Plaats uw Dell™-computer niet op een plek met weinig luchtstroom, zoals in een gesloten koffer of op stoffen ondergronden, zoals tapijten of kleedjes, wanneer deze aan staat. Wanneer u de luchtstroom belemmert, kan dat schade toebrengen aan uw computer, de prestaties van de computer verlagen of brand veroorzaken. Als de computer warm wordt, zet deze de ventilator aan. Het is normaal dat de ventilator geluid produceert. Dit duidt niet op een probleem met de ventilator of computer.**

 **WAARSCHUWINGEN: Als u zware of scherpe objecten op de computer stapelt, kan dit resulteren in permanente schade aan de computer.**

Sluit de netadapter aan

Sluit de netadapter aan op de computer, en sluit de netadapter vervolgens aan op het stopcontact of een stroomstootbeveiliging.

⚠ GEVAAR: De netadapter werkt op elektrische stopcontacten overal ter wereld. Stroomaansluitingen en stekkerdozen variëren echter per land. Het gebruik van een incompatibele kabel of een onjuiste aansluiting van de kabel op een stekkerdoos of stopcontact kan resulteren in brand of permanente schade aan de computer.

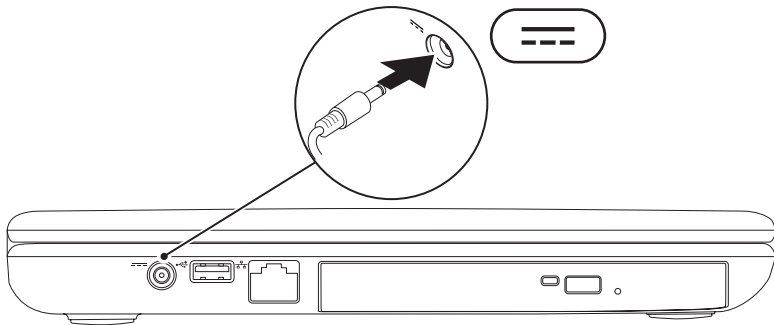

De netwerkkabel aansluiten (optioneel)

Om een bekabelde netwerkverbinding te gebruiken moet u de netwerkkabel op de computer aansluiten.

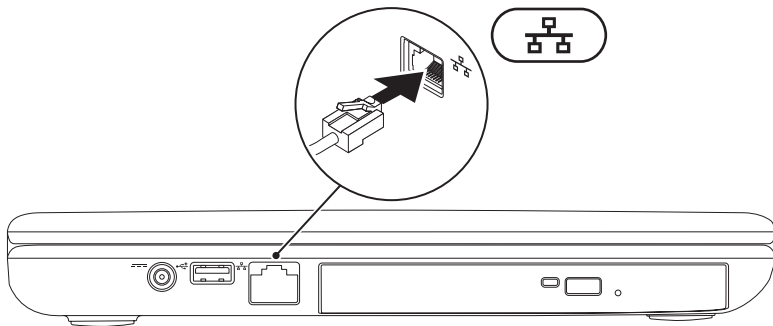

Druk op de aan/uit-knop

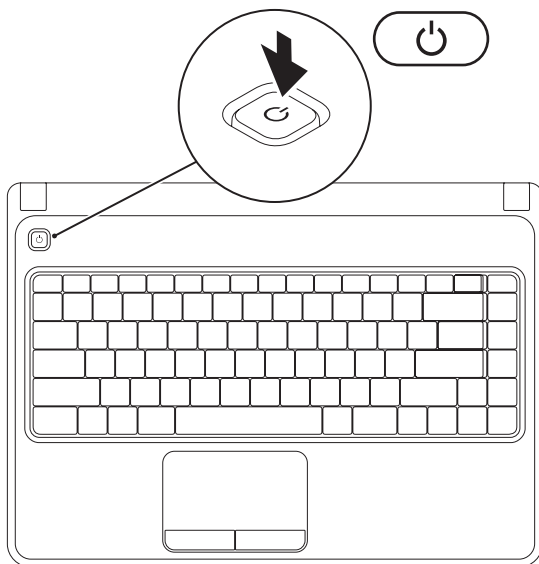

Stel het besturingssysteem in

Uw Dell-computer is vooraf geconfigureerd met het besturingssysteem dat u selecteerde toen u de computer bestelde.

Stel Microsoft Windows in

Om Microsoft® Windows® voor het eerst in te stellen, volgt u de aanwijzingen op het scherm. Deze stappen zijn verplicht en kunnen mogelijk enige tijd vergen. De installatievensters van Windows begeleiden u tijdens verschillende procedures, zoals het accepteren van de licentieovereenkomst, het instellen van voorkeuren en het instellen van een internetverbinding.

 **WAARSCHUWINGEN: Onderbreek het setupproces van het besturingssysteem niet. Als u dit wel doet, dan kan uw computer onbruikbaar worden en zult u het besturingssysteem opnieuw moeten installeren.**

 **OPMERKING:** Voor optimale prestaties van uw computer verdient het aanbeveling om de laatste BIOS en stuurprogramma's voor uw computer te downloaden en installeren. Deze vindt u op support.dell.com.

 **OPMERKING:** Zie support.dell.com/MyNewDell voor meer informatie over het besturingssysteem en de functies daarvan.

Ubuntu instellen

Om Ubuntu® voor het eerst in te stellen, volgt u de aanwijzingen op het scherm. Raadpleeg voor specifieke informatie over Ubuntu de documentatie.

Stelselherstelmedia maken (aanbevolen)

 **OPMERKING:** U kunt het beste meteen nadat u Microsoft Windows hebt ingesteld, een systeemherstelmedium maken.

Met het systeemherstelmedium kunt u de computer herstellen in de staat waarin deze verkeerde toen u hem kocht, zonder gegevensbestanden kwijt te raken (zonder dat u de *besturingssysteem*-schijf nodig hebt). U kunt het systeemherstelmedium gebruiken als wijzigingen in hardware, software, stuurprogramma's of andere systeeminstellingen de computer in een onwerkbare toestand hebben gebracht.

Om een systeemherstelmedium te maken, hebt u het volgende nodig:

- Dell DataSafe Local Backup
- USB-stick met een minimale capaciteit van 8 GB of dvd-R/dvd+R/Blu-ray™-schijf

 **OPMERKING:** Dell DataSafe Local Backup ondersteunt geen herschrijfbaar schijven.

Zo maakt u een systeemherstelschijf:

1. Zorg ervoor dat de netadapter is aangesloten (zie "De netadapter aansluiten" op pagina 6).
2. Plaats de schijf of USB-stick in de computer.
3. Klik op **Start**  → **Programma's** → **Dell DataSafe Local Backup**.
4. Klik op **Create Recovery Media** (herstelmedium maken).
5. Volg de instructies op het scherm.

 **OPMERKING:** Voor informatie over het gebruik van het systeemherstelmedium raadpleegt u "Systeemherstelmedia" op pagina 62.

De draadloze technologie inschakelen of uitschakelen (optioneel)

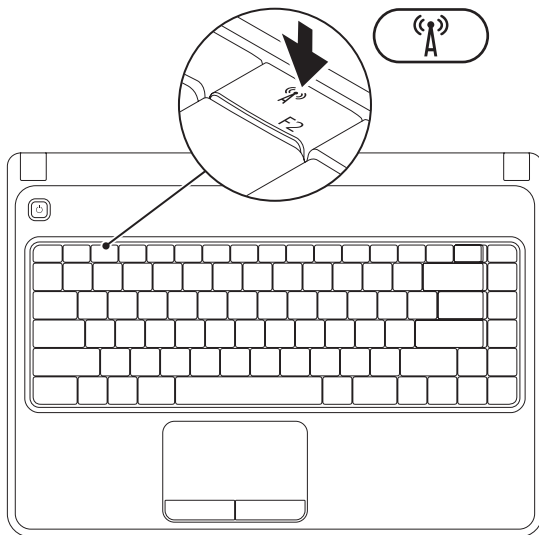

OPMERKING: De draadloze functie is alleen beschikbaar op uw computer als u een WLAN-kaart hebt besteld toen u de computer kocht. Voor meer informatie over kaarten die door uw computer worden ondersteund, raadpleegt u "Specificaties" op pagina 76.

U kunt de draadloze functionaliteit als volgt inschakelen:

1. Zorg ervoor uw computer aan staat.
2. Druk op de knop voor draadloos  in de rij met functietoetsen op het toetsenbord. Een bevestiging van uw keuze verschijnt op het scherm.

Draadloos ingeschakeld



Draadloos uitgeschakeld



U kunt als volgt de draadloze technologie deactiveren:

Druk nogmaals op de knop voor draadloos  in de rij met functietoetsen op het toetsenbord om alle radio's uit te zetten.

OPMERKING: Met de afstandsbediening kunt u snel al uw draadloze radio's (Bluetooth®) uitzetten, bijvoorbeeld als u alle draadloze radio's moet uitzetten tijdens een vlucht met een vliegtuig.

Een internetverbinding instellen (optioneel)

Om verbinding met het internet te kunnen maken, hebt u een externe modem of een netwerkverbinding en een internetaanbieder (Internet Service Provider, ISP) nodig.

Als u geen externe USB-modem of WLAN-adapter bij uw computer hebt besteld, kunt u deze afzonderlijk aanschaffen via www.dell.com.

Een vaste verbinding instellen

- Als u een inbelverbinding gebruikt, moet u de telefoonlijn op de externe USB-modem (optioneel) aansluiten en vervolgens op de telefoonaansluiting voordat u een internetverbinding kunt opzetten.
- Als u een ADSL- of kabel-/satellietverbinding gebruikt, moet u contact opnemen met uw internetprovider of mobiele provider voor instructies over het instellen van de computer.

Om het instellen van uw bekabelde internetverbinding te voltooien, volgt u de aanwijzingen onder "Uw internetverbinding instellen" op pagina 16.

Het instellen van een Draadloze verbinding

 **OPMERKING:** Wilt u uw draadloze router instellen, raadpleeg dan de documentatie die is meegeleverd met uw router.

Voordat u uw draadloze internetverbinding kunt gebruiken moet u de draadloze router op de computer aansluiten.

U kunt als volgt een draadloze router op uw computer aansluiten:

Windows Vista®

1. Controleer of de draadloze technologie op uw computer is geactiveerd (zie het gedeelte "Draadloze functionaliteit activeren of deactiveren" op pagina 12).
2. Sla alle open bestanden op en sluit deze en sluit alle open programma's.
3. Klik op **Start**  → **Verbinding maken met**.
4. Volg de aanwijzingen op het scherm om de installatie te voltooien.

Windows® 7

1. Controleer of de draadloze technologie op uw computer is geactiveerd (zie het gedeelte "Draadloze functionaliteit activeren of deactiveren" op pagina 12).
2. Sla openstaande bestanden op en sluit ze. Sluit alle programma's af.
3. Klik op **Start**  → **Configuratiescherm**.
4. In het zoekvak typt u *netwerk*, Klik dan op **Netwerkcentrum** → **Verbinding met een netwerk maken**.
5. Volg de aanwijzingen op het scherm om de installatie te voltooien.

Een internetverbinding instellen



ISP's en hun pakketten variëren van land tot land. Neem contact op met uw internetaanbieder voor aanbiedingen die in uw land beschikbaar zijn.

Als u geen verbinding kunt maken met het internet terwijl u dat in het verleden wel kon, is er mogelijk een storing bij de internetaanbieder. Neem contact op met de ISP om de servicestatus te controleren of probeer later opnieuw verbinding te maken.



Zorg dat u de gegevens van de internetaanbieder bij de hand hebt. Als u geen internetaanbieder hebt, kunt u er een **vinden met behulp van de wizard**.

U kunt als volgt een internetverbinding instellen:

Windows Vista

1. Sla openstaande bestanden op en sluit ze. Sluit alle programma's af.
 2. Klik op **Start**  → **Configuratiescherm**.
 3. In het zoekvak typt u `netwerk`, klik dan op **Netwerkcentrum** → **Verbinding of netwerk instellen** → **Verbinding met internet maken**. Hierop zal het venster **Verbinding met het Internet maken** worden weergegeven.
-  **OPMERKING:** Als u niet weet welk type verbinding u moet selecteren, klikt u op **Help mij bij het selecteren** of neemt u contact op met uw internetprovider.
4. Volg de instructies op het scherm en gebruik de installatieinformatie die door uw internetprovider werd geleverd om de installatie te voltooien.

Windows 7

1. Sla openstaande bestanden op en sluit ze.
Sluit alle programma's af.
 2. Klik op **Start**  → **Configuratiescherm**.
 3. In het zoekvak typt u `netwerk`, klik dan op **Netwerkcentrum** → **Verbinding of netwerk instellen** → **Verbinding met internet maken**. Hierop zal het venster **Verbinding met het Internet maken** worden weergegeven.
-  **OPMERKING:** Als u niet weet welk type verbinding u moet selecteren, klikt u op **Help mij bij het selecteren** of neemt u contact om met uw internetprovider.
4. Volg de instructies op het scherm en gebruik de installatie-informatie die door uw internetaanbieder werd geleverd om de installatie te voltooien.

Uw Inspiron-laptop gebruiken

Dit gedeelte biedt informatie over de functies van uw Inspiron™ laptop.

Functies in rechteraanzicht

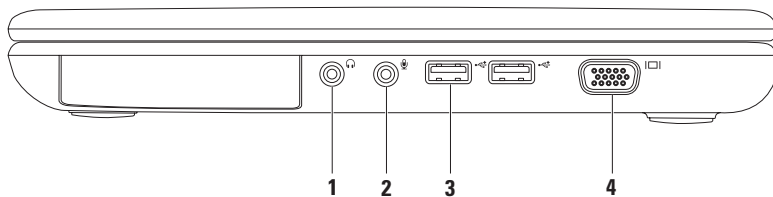

-
-  **Audio out-/koptelefoonaansluiting** — hierop kunt u een koptelefoon, luidspreker of geluidssysteem aansluiten.

 -  **Audio in-/microfoonaansluiting** — hierop kunt u een microfoon aansluiten. Ook kan deze aansluiting worden gebruikt om signalen te verzenden naar audiotoevoegingen.

 -  **USB 2.0-aansluitingen (2)** — hierop kunt u USB-apparaten aansluiten, zoals een muis, toetsenbord, printer, extern station of MP3-speler aansluiten.

 -  **VGA-aansluiting** — hierop kunt u een monitor of projector aansluiten.
-

Funcities in linkeraanzicht

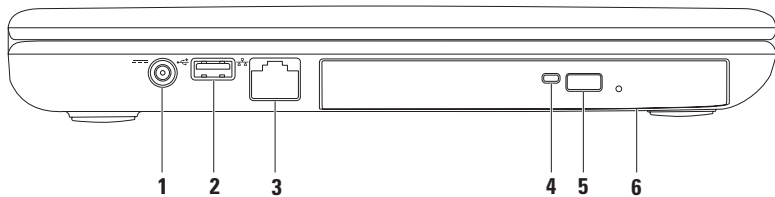

-
-  **Connector netadapter** — hierop sluit u de netadapter aan om de computer van stroom te voorzien en om de batterij op te laden.

 -  **USB 2.0-aansluiting** — hierop kunt u USB-apparaten zoals een muis, toetsenbord, printer, extern station of MP3-speler aansluiten.

 -  **Netwerkaansluiting** — hiermee kunt u uw computer op een netwerk of breedbandvoorziening aansluiten als u een vast netwerk gebruikt.

 - Lampje van optisch station** — knippert wanneer u op de uitwerpknop van het optische station drukt en wanneer u schijf plaatst en deze wordt gelezen.

 - Uitwerpknop voor optisch station** — als u deze knop indrukt, wordt de lade van het optisch station geopend.

 - Optisch station** — hiermee kunt u cd's en dvd's afspelen.
Zie voor meer informatie het gedeelte "Het optische station gebruiken" op pagina 32.
-

Funcities in vooraanzicht

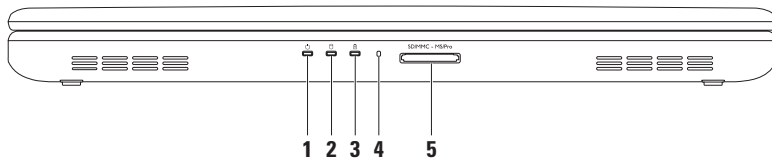

-
- 1  **Aan/uitlampje** — geeft de status van de computer aan. Voor meer informatie over het aan/uitlampje, zie "Statuslampjes" op pagina 24.
-
- 2  **Activiteitslampje voor de vaste schijf** — gaat branden wanneer de computer gegevens leest of wegschrijft. Een wit lampje geeft activiteit van de harde schijf aan.
-  **WAARSCHUWINGEN: Voorkom gegevensverlies door nooit de computer uit te zetten terwijl het activiteitslampje voor de vaste schijf actief is.**
-
- 3  **Batterijstatuslampje** — brandt continu of knippert om de batterijstatus aan te geven. Voor meer informatie over het batterijstatuslampje, zie "Statuslampjes" op pagina 24.
- OPMERKING:** De batterij wordt opgeladen wanneer de computer door de netadapter van stroom wordt voorzien.
-
- 4 **Analoge microfoon** — biedt kwaliteitsgeluid voor videovergaderingen en spraakopnames.
-
- 5  **5-in-1-mediakaartlezer** — biedt een snelle en eenvoudige manier om digitale foto's, muziek, video's en documenten weer te geven, te beluisteren of te delen vanaf digitale geheugenkaarten.
- OPMERKING:** Uw computer wordt geleverd met een plastic dummy-kaart in de sleuf voor mediakaarten. Dummy-kaarten beschermen ongebruikte sleuven tegen stof en andere vuildeeltjes. Bewaar de dummy-kaart voor gebruik wanneer er geen mediakaart in de sleuf is geïnstalleerd. Dummy-kaarten van andere computers passen mogelijk niet in de sleuf van uw computer.
-

Statuslampjes

Batterijstatuslampje

	Status lampje	Status computer	Batterijladingsniveau
Netadapter	continu wit	aan/stand-by/uit/ slaapstand	<=98%
	uit	aan/stand-by/uit/ slaapstand	>98%
Batterij	continu oranje	aan/stand-by	<=10%
	uit	aan/stand-by/uit/ slaapstanduit/ slaapstand	>10%
			<=10%

 **OPMERKING:** De batterij wordt opgeladen wanneer de computer door de netadapter van stroom wordt voorzien.

Aan/uitlampje **Status lampje**

continu wit
knipperend wit
uit

Status computer

aan
stand-by
uit/slaapstand

 **OPMERKING:** Raadpleeg voor informatie over problemen met de stroomvoorziening het gedeelte "Problemen met de stroomvoorziening" op pagina 44.

Computerstandaard en toetsenbordfuncties

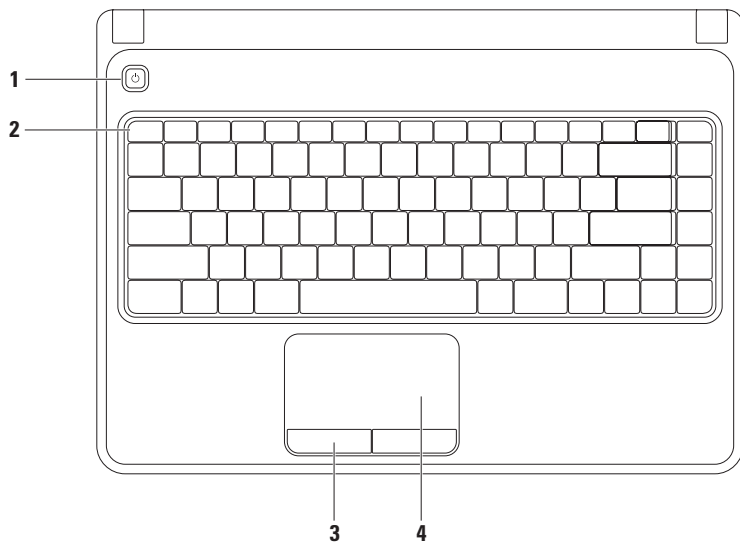

-
- 1**  **Aan/uit-knop** — druk deze knop in om de computer aan of uit te zetten.
 - 2** **Functietoetsenrij** — de knoppen voor in/uitschakelen van draadloos, verhogen en verlagen van de helderheid, multimedia en het in/uitschakelen van het touchpad bevinden zich in deze rij. Voor meer informatie over de multimedietoetsen, zie "Multimediatestingstoetsen" op pagina 30.
 - 3** **Touchpadknoppen (2)** — bieden functies voor links- en rechtsklikken, zoals bij een muis.
 - 4** **Touchpad** — biedt de functionaliteit van een muis. U kunt de cursor verplaatsen, geselecteerde onderdelen slepen of verplaatsen en rechts- of linksklikken door op het oppervlak te tikken. Het touchpad ondersteunt de gebaren Zoomen en Bladeren. Wilt u de touchpadinstellingen wijzigen, dubbelklik dan op het pictogram **Dell Touchpad** in het systeemvak van het bureaublad. Voor meer informatie, zie "Touchpad-gebaren" op pagina 28.
OPMERKING: Om het touchpad in en uit te schakelen, drukt u  op de toets in de rij functietoetsen op het toetsenbord.
-

Touch padgebaren

Zoomen

Hiermee kunt u de vergroting van de inhoud van het scherm verhogen of verlagen. De zoomfunctie omvat:

Zoomen met één vinger — hiermee kunt u in- en uitzoomen.

Inzoomen:

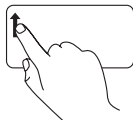

Beweeg een vinger omhoog in de zoomzone (helemaal links op het touchpad).

Uitzoomen:

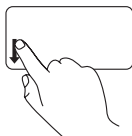

Beweeg een vinger omlaag in de zoomzone (helemaal links op het touchpad).

Schuiven

Circulair schuiven — hiermee kunt u omhoog of omlaag en naar links en rechts bladeren.

Naar boven of beneden schuiven:

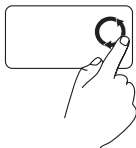

Beweeg uw vinger in het verticale schuifgebied (uiterst links op de touchpad) in een draaiende beweging met de klok mee om naar boven te schuiven, of tegen de klok in om naar beneden te schuiven.

U kunt als volgt naar links of rechts schuiven:

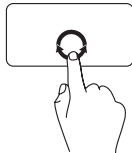

Beweeg uw vinger in het horizontale schuifgebied (helemaal onderin de touchpad) in een ronddraaiende beweging met de klok mee om naar rechts te schuiven, of tegen de klok in om naar links te schuiven.

Multimediabesturingstoetsen

De multimediabesturingstoetsen zijn te vinden in de functietoetsenrij op het toetsenbord. Wilt u de multimediabesturing gebruiken, druk dan op de gewenste toets. U kunt de multimediabesturingstoetsen op het toetsenbord configureren met het **Systeeminstellingshulpmiddel (BIOS)** of het **Windows Mobiliteitscentrum**.

Systeeminstellingshulpmiddel (BIOS)

1. Druk op <F2> tijdens de POST (Power On Self Test) om het hulpprogramma **Systeemsetupprogramma** (de BIOS-instellingen) te openen.
2. Onder **Function Key Behavior** (gedrag van functietoetsen) selecteert u **Multimedia Key First** (eerst multimediatoets) of **Function Key First** (eerst functietoets).

Multimedia Key First — dit is de standaardoptie. Druk op een multimediatoets om de bijbehorende handeling uit te voeren. Voor functietoetsen drukt u op <Fn> + de gewenste functietoets.

Function Key First — druk op een functietoets om de bijbehorende handeling uit te voeren.

Voor multimediatoetsen drukt u op <Fn> + de gewenste multimediatoets.



OPMERKING: De optie **Multimedia Key First** is alleen actief in het besturingssysteem.

Het Windows Mobiliteitscentrum

1. Druk op de toetsen <Windows><X> om het Windows Mobiliteitscentrum te openen.
2. In de **Functietoetsenrij** selecteert u **Functietoets** of **Multimediatoets**.



 Het geluid dempen

 Het volume verlagen

 Het volume verhogen

 Het vorige nummer of het vorige hoofdstuk afspelen

 Afspelen of pauzeren

 Het volgende nummer of het volgende hoofdstuk afspelen

Het optisch station gebruiken

 **WAARSCHUWINGEN:** Druk de lade van het optisch station niet naar beneden wanneer u deze opent of sluit. Houd de lade van het optische station dicht wanneer u het station niet gebruikt.

 **WAARSCHUWINGEN:** Tijdens het afspelen of opnemen van schijven mag u de computer niet bewegen.

Dit optische station speelt cd's en dvd's af en neemt ze op. Let erop dat u de schijf met de bedrukte kant naar boven in het optische station plaatst.

Een schijf in het optische station plaatsen:

1. Druk op de uitwerpknop op het optisch station.
2. Trek de lade van het optische station naar buiten.
3. Plaats de schijf met het opschrift naar boven in het midden van de lade en druk de schijf op de spil.
4. Duw de lade van het optische station terug in het station.

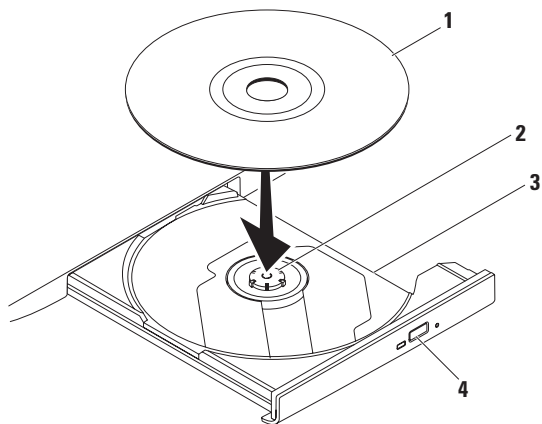

1 schijf

2 spil

3 lade van optisch station

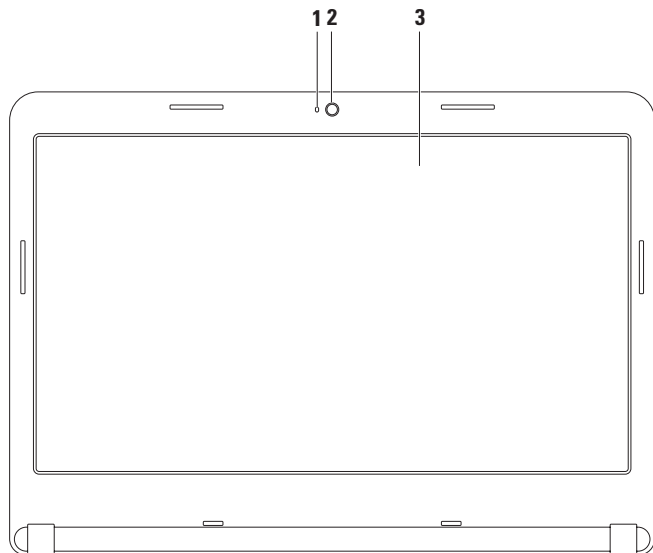

4 uitwerpknop

Beeldschermfuncties



-
- 1 Cameractiviteitslampje** — geeft aan of de camera is ingeschakeld of uitgeschakeld. Een continu wit lampje geeft camera-activiteit aan.
-
- 2 Camera** — ingebouwde camera voor het maken van video-opnamen, videovergaderingen en chatsessies.
-
- 3 Beeldscherm** — het beeldscherm kan al naar gelang de keuzes die u maakte tijdens de bestelling van uw computer variëren. Voor meer informatie over beeldschermen, zie de *Dell Technology Guide* op uw harde schijf op op **support.dell.com/manuals**.
-

De batterij verwijderen en verplaatsen

-  **GEVAAR:** Voordat u met een van de procedures uit dit gedeelte aanvangt, moet u de veiligheidsinstructies opvolgen die bij uw computer werden geleverd.
-  **GEVAAR:** Het gebruik van een incompatibele batterij kan de kans op brand of een explosie vergroten. Voor deze computer mag alleen gebruik worden gemaakt van een batterij die bij Dell is aangeschaft. Maak geen gebruik van batterijen die voor andere computers zijn bestemd.
-  **GEVAAR:** Voordat u de batterij verwijdert, moet u de computer uitzetten en externe kabels verwijderen (inclusief de netadapter).

De batterij verwijderen:

1. Zet de computer uit en draai deze om.
2. Schuif de batterijgrendel tot deze in ontgrendelde stand staat.
3. Schuif de batterij uit het batterijcompartiment.

De batterij terugplaatsen:

schuif de batterij in het batterijvak en laat hem op zijn plek klikken.

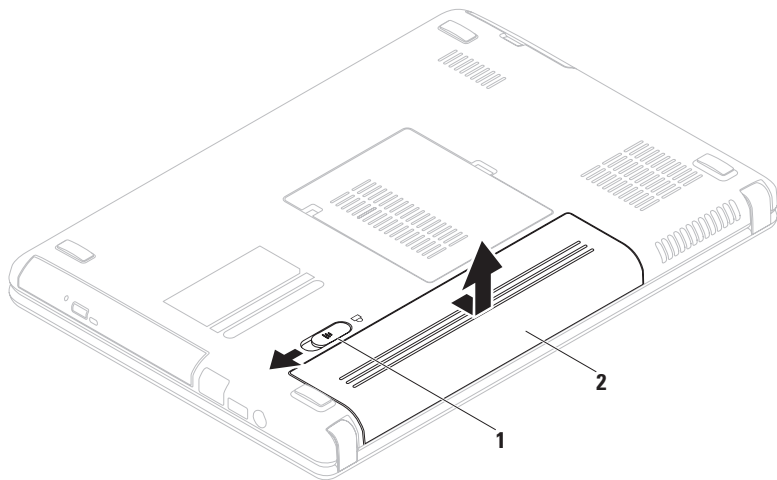

1 ontgrendeling batterij

2 batterij

Softwarefuncties

 **OPMERKING:** Raadpleeg voor meer informatie over de functies die in dit gedeelte worden geschreven de *Dell Technology Guide* op uw harde schijf of op support.dell.com/manuals.

Productiviteit en communicatie

U kunt uw computer gebruiken om presentaties, brochures, wenskaartjes, flyers en spreadsheets te maken. Daarnaast kunt u digitale foto's en afbeeldingen bewerken en weergeven. Raadpleeg uw bestelling voor informatie over de software die op uw computer is genstalleerd.

Nadat u een internetverbinding hebt gemaakt kunt u websites bezoeken, een e-mailaccount instellen, bestanden uploaden en downloaden etc.

Ontspanning en multimedia

U kunt uw computer gebruiken om video's af te spelen, computerspellen te spelen, uw eigen cd's en dvd's te branden, naar muziek en online radiozenders te luisteren.

U kunt afbeeldingen en videobestanden downloaden of kopiëren vanaf draagbare apparaten zoals digitale camera's en mobiele telefoons. Optionele softwaretoepassingen bieden u de mogelijkheid om muziek- en videobestanden te creëren en organiseren die opgeslagen kunnen worden op schijf en op draagbare producten zoals MP3-spelers, of afgespeeld en bekeken kunnen worden op een aangesloten tv, projector of thuisbioscoop.

Dell DataSafe Online Backup

 **OPMERKING:** Dell DataSafe Online is mogelijk niet in alle regio's beschikbaar.

 **OPMERKING:** Voor snelle upload- en downloadsnelheden wordt een breedbandverbinding aangeraden.

Dell DataSafe Online is een geautomatiseerde back-up- en hersteldienst die uw gegevens en belangrijke bestanden beschermt tegen calamiteiten zoals diefstal, brand en natuurrampen. U kunt toegang tot deze dienst op uw computer krijgen met behulp van een met een wachtwoord -beveiligde account.

Ga voor meer informatie naar **delldatasafe.com**.

U kunt als volgt een back-up plannen:

1. Dubbelklik op het pictogram Dell DataSafe Online  op de taakbalk.
2. Volg de instructies op het scherm.

Dell Dock

Het Dell Dock omvat een groep van pictogrammen die snelle toegang bieden tot vaak gebruikte toepassingen, bestanden en mappen. U kunt het Dock personaliseren door het:

- Toevoegen of verwijderen van pictogrammen
- Groeperen van gerelateerde pictogrammen in categorieën
- Wijzigen van de kleur en locatie van het Dock
- Wijzigen van het gedrag van de pictogrammen



Een categorie toevoegen

1. Klik met de rechtermuisknop op het Dock, en klik vervolgens op **Add** → **Category** (Categorie toevoegen). Hierop zal het venster **Add/Edit Category** (Categorie toevoegen/bewerken) worden weergegeven.
2. Geef een titel voor de categorie op in het veld **Title** (Titel).
3. Selecteer een pictogram voor de categorie in het veld **Select an image** (Selecteer een afbeelding).
4. Klik op **Save** (Opslaan).

Een pictogram toevoegen

Versleep het pictogram naar het Dock of naar een categorie.

Een categorie of pictogram verwijderen

1. Klik met de rechtermuisknop op de categorie of het pictogram op het Dock en klik vervolgens op **Delete shortcut** (Snelkoppeling verwijderen) of **Delete category** (Categorie verwijderen).
2. Volg de instructies op het scherm.

Het Dock personaliseren

1. Klik met de rechtermuisknop op het Dock en klik op **Advanced Setting...** (Geavanceerde instellingen).
2. Kies de gewenste persoonlijke instellingen voor het Dock.

Problemen oplossen

Dit gedeelte biedt informatie over het oplossen van problemen met uw computer. Als u uw probleem niet kunt oplossen met de volgende tips, raadpleeg dan "Ondersteuningshulpmiddelen gebruiken" op pagina 49 of "Contact opnemen met Dell" op pagina 73.



GEVAAR: Alleen vakbekwame onderhoudstechnici zijn bevoegd om de computerkap te verwijderen. Raadpleeg de *Servicehandleiding* op support.dell.com/manuals voor geavanceerde service-aanwijzingen.

Pieptoncodes

Mogelijk genereert uw computer tijdens het opstarten een reeks van pieptonen als er sprake is van fouten of problemen. Met deze reeks van pieptoncodes wordt een probleem aangeduid. Noteer de pieptoncode en neem contact met Dell op (zie het gedeelte "Contact met Dell opnemen" op pagina 73).

 **OPMERKING:** Zie de *onderhoudshandleiding* op support.dell.com/manuals als u onderdelen wilt vervangen.

Piepton-code	Mogelijk probleem
Een	Mogelijke storing van het moederbord - BIOS ROM checksum-fout
Twee	Geen RAM-geheugen gedetecteerd OPMERKING: Als u de geheugenmodule hebt geïnstalleerd of vervangen, moet u nagaan of de geheugenmodule goed vast zit.
Drie	Mogelijke storing van het moederbord— Chipsetfout
Vier	Lees-/schrijffout RAM-geheugen

Piepton-code	Mogelijk probleem
Vijf	Storing van de real-timeklok
Zes	Storing van de grafische kaart of chip
Zeven	Processorstoring
Acht	Beeldschermstoring

Netwerk Problemen

Draadloze verbindingen

Als de netwerkverbinding is verbroken —

De draadloze router is uitgeschakeld, of de draadloze functionaliteit op de computer is gedeactiveerd.

- Controleer of de draadloze technologie op uw computer is geactiveerd (zie het gedeelte "Draadloze functionaliteit activeren of deactiveren" op pagina 12).

- Controleer of de draadloze router is ingeschakeld en aangesloten op de gegevensbron (kabelmodem of netwerkhub).
- Maak opnieuw een verbinding met de draadloze router (zie het gedeelte "Een draadloze netwerkverbinding instellen" op pagina 15).
- Er kan interferentie zijn die uw draadloze verbinding blokkeert of onderbreekt. Plaats de computer dichterbij de draadloze router.

Vaste verbindingen

Als de netwerkverbinding is verbroken —

De kabel zit los of is beschadigd.

Controleer of de kabel is aangesloten en nergens is beschadigd.

Problemen met de stroomvoorziening

Als het aan/uit-lampje uit is — De computer bevindt zich in de slaapstand, is uitgeschakeld of ontvangt geen stroom.

- Druk op de aan/uit-knop. De computer zal zijn normale werking hervatten indien deze is uitgeschakeld of zich in de slaapstand bevindt.
- Sluit de kabel van de netadapter opnieuw aan op de stroomaansluiting van de computer en het stopcontact.
- Als de netadapter is aangesloten op een stekkerdoos, moet u controleren of de stekkerdoos is aangesloten op een stopcontact en of de stekkerdoos is ingeschakeld.
- Verwijder tijdelijk stroombeveiligingsvoorzieningen, stekkerdozen en verlengsnoeren om te controleren of de computer zonder deze voorzieningen wel aan gaat.

- Controleer of het stopcontact naar behoren werkt door er een ander apparaat, zoals bijvoorbeeld een lamp, op aan te sluiten.
- Controleer of de netadapterkabel goed is aangesloten. Als de netadapter is uitgerust met een lampje, moet u nagaan of het lampje op de netadapter brandt.
- Als het probleem zich voor blijft doen, moet u contact met Dell opnemen (zie het gedeelte "Contact opnemen met Dell" op pagina 73).

Als het aan/uit-lampje aanhoudend wit is en de computer niet reageert — Mogelijk reageert het beeldscherm niet.

- Druk op de aan/uit-knop totdat de computer is uitgeschakeld, en zet de computer vervolgens opnieuw aan.
- Als het probleem zich voor blijft doen, moet u contact met Dell opnemen (zie het gedeelte "Contact opnemen met Dell" op pagina 73).

Als het aan/uit-lampje wit knippert — De computer bevindt zich in de stand-bymodus, of het beeldscherm reageert niet.

- Druk op een toets op het toetsenbord, beweeg de aangesloten muis of uw vinger op het touchpad of druk op de aan/uit-knop om de normale werking van de computer te hervatten.
- Als het beeldscherm niet reageert, moet u de aan/uit-knop ingedrukt houden totdat de computer is uitgeschakeld, en de computer vervolgens opnieuw aanzetten.
- Als het probleem zich voor blijft doen, moet u contact met Dell opnemen (zie het gedeelte "Contact opnemen met Dell" op pagina 73).

Als er sprake is van een storing die de ontvangst op uw computer in de weg zit — Een ongewenst signaal veroorzaakt storing door andere signalen te blokkeren of te verstoren. Mogelijke oorzaken van storingen zijn:

- Het gebruik van verlengsnoeren voor de stroomkabels, het toetsenbord en de muis.
- Er zijn teveel apparaten op een stekkerdoos aangesloten.
- Er zijn verschillende stekkerdozen op hetzelfde stopcontact aangesloten.

Problemen met het geheugen

Als u de melding ontvangt dat er onvoldoende geheugen is

- Bewaar al uw gegevens en sluit alle geopende bestanden en programma's die u niet gebruikt om na te gaan of het probleem daarmee is opgelost.
- Raadpleeg de softwaredocumentatie voor de minimale geheugenvereisten. Installeer indien nodig extra geheugen (raadpleeg de *Onderhoudshandleiding* op support.dell.com/manuals).
- Breng de geheugenmodule(s) opnieuw in de aansluiting(aan) (raadpleeg de *Onderhoudshandleiding* op support.dell.com/manuals).
- Als het probleem zich voor blijft doen, moet u contact met Dell opnemen (zie het gedeelte "Contact opnemen met Dell" op pagina 73).

Als u andere geheugenproblemen ondervindt

- Voer Dell Diagnostics uit (zie het gedeelte "Dell Diagnostics" op pagina 52).
- Als het probleem zich voor blijft doen, moet u contact met Dell opnemen (zie het gedeelte "Contact opnemen met Dell" op pagina 73).

Vergrendelingen en softwareproblemen

Als de computer niet opstart — Controleer of de netadapter goed is aangesloten op de computer en op het stopcontact.

Als een programma niet meer reageert

Beëindig het programma:

1. Druk tegelijkertijd op <Ctrl><Shift><Esc>.
2. Klik op **Toepassingen**.
3. Selecteer het programma dat niet langer reageert.
4. Klik op **Taak beëindigen**.

Een programma crasht regelmatig

Raadpleeg de documentatie voor de software. Verwijder indien nodig het programma en installeer het opnieuw.



OPMERKING: De documentatie voor softwareprogramma's biedt vaak installatie-instructies (in een handleiding of op de cd).

De computer reageert niet meer of er verschijnt een diepblauw scherm

 **WAARSCHUWINGEN: Mogelijk verliest u gegevens als u het besturingssysteem niet kunt afsluiten.**

Als de computer niet reageert nadat u op een toets op het toetsenbord hebt gedrukt of uw muis hebt bewogen, moet u de aan/uit-knop gedurende 8 tot 10 seconden ingedrukt houden totdat de computer wordt uitgeschakeld, en de computer vervolgens opnieuw starten.

Als een programma voor een eerdere versie van Microsoft® Windows® is ontwikkeld

Voer de Wizard Programmacompatibiliteit uit. De Wizard Programmacompatibiliteit configureert programma's op zodanige wijze dat deze in een omgeving worden uitgevoerd die vergelijkbaar is met een eerdere versie van Microsoft Windows.

De Wizard Programmacompatibiliteit uitvoeren:
Windows Vista®

1. Klik op **Start**  → **Configuratiescherm** → **Programma's** → **Een ouder programma met deze versie van Windows gebruiken.**
2. Klik in het welkomstschermbildscherm op **Volgende.**
3. Volg de instructies op het scherm.

Windows 7

1. Klik op **Start**  → **Configuratieschermbord** → **Programma's** → **Een ouder programma met deze versie van Windows gebruiken.**
2. Klik in het welkomstschermbord op **Volgende.**
3. Volg de instructies op het scherm.

Als u andere softwareproblemen ondervindt

- Maak direct een back-up van uw bestanden.
- Gebruik een antivirusprogramma om de vaste schijf of cd's te controleren.
- Bewaar en sluit alle open bestanden of programma's en sluit de computer af via het menu **Start** .

- Raadpleeg de documentatie voor de software of neem contact op met de softwarefabrikant voor informatie met betrekking tot probleemoplossing:
 - Controleer of het programma compatibel is met het besturingssysteem dat op uw computer is geïnstalleerd.
 - Controleer of uw computer voldoet aan de minimale hardwarevereisten voor het uitvoeren van de software. Raadpleeg de documentatie van de software voor meer informatie.
 - Controleer of het programma op juiste wijze is geïnstalleerd en geconfigureerd.
 - Controleer of er geen sprake is tussen een conflict met het programma en de stuurprogramma's voor het apparaat.
 - Verwijder indien nodig het programma en installeer het opnieuw.

Ondersteuningshulpmiddelen gebruiken

Dell Support Center

Dell **Support Center** helpt u om de diensten, ondersteuning en computerspecifieke informatie te vinden die u nodig hebt.

Om de toepassing te starten klikt u  op het pictogram op de taakbalk.

De startpagina van **Dell Support Center** toont het modelnummer voor uw computer, het servicelabelnummer, de code voor express-service en contactgegevens voor ondersteuning.

De startpagina biedt tevens koppelingen naar:



Zelfhulp (probleemoplossing, beveiliging, systeemprestatie, netwerken/internet, back-up/herstel en het besturingssysteem Windows)



Kennisgevingen

(kennisgevingen van de technische ondersteuning die voor uw computer relevant zijn)



Assistentie van Dell

(Technische ondersteuning met DellConnect™, klantenservice, training en lesprogramma's, hoe-kan-ik-help met Solution Station™ en Online Scan met PC CheckUp)



Over uw computer

(computerdocumentatie, garantie-informatie, systeeminformatie, upgrades en accessoires)

Klik voor informatie over **Dell Support Center** en beschikbare ondersteuningshulpprogramma's op het tabblad **Services** op support.dell.com.

Mijn Dell-downloads

 **OPMERKING:** Mijn Dell-downloads is misschien niet beschikbaar in alle gebieden.

Bij sommige van de programma's die vooraf zijn geïnstalleerd op uw nieuwe computer zit geen reservekopie-cd of -dvd. Deze software is beschikbaar op Mijn Dell-downloads.

Op deze website kunt u beschikbare software downloaden om opnieuw te installeren of om uw eigen reservekopiemediën te maken.

Mijn Dell-downloads registreren en gebruiken:

1. Ga naar **downloadstore.dell.com/media**.
2. Volg de aanwijzingen op het scherm om de software te registreren en te downloaden.
3. Installeer of maak reservekopiemediën van de software voor toekomstig gebruik.

Systeemmeldingen

In het geval van een computerstoring of -fout kan er een systeemmelding op het scherm worden weergegeven die u helpt om de oorzaak van de storing of fout te achterhalen en uit te vinden welke actie u moet ondernemen.

 **OPMERKING:** Als de melding die wordt weergegeven zich niet onder de onderstaande voorbeelden bevindt, moet u de documentatie voor het besturingssysteem raadplegen of de handleiding van het programma dat werd uitgevoerd toen de melding op het scherm verscheen. U kunt ook de *Dell Technology Guide* raadplegen op uw harde schijf of op **support.dell.com/manuals**, of u kunt "Contact opnemen met Dell" raadplegen op pagina 73 voor hulp.

CMOS checksum error: (CMOS-controlesomfout)

Er is mogelijk een storing op het moederbord opgetreden, of de RTC-batterij is leeg. Vervang de batterij (raadpleeg de *Onderhoudshandleiding* op support.dell.com/manuals) of neem contact met Dell op (zie het gedeelte "Contact opnemen met Dell" op pagina 73).

CPU fan failure: (CPU-ventilatorfout) Er is een

storing van de CPU-ventilator opgetreden.

Vervang de CPU-ventilator (zie de

Onderhoudshandleiding op

support.dell.com/manuals).

Hard-disk drive failure: (hardeschijffout) Mogelijk

is er tijdens de controle tijdens het opstarten een storing van de vaste schijf gedetecteerd. Neem contact op met Dell (zie "Contact opnemen met Dell" op pagina 73).

Hard-disk drive read failure: (leesfout harde

schijf) Mogelijk is er tijdens de opstartcontrole voor de vaste schijf een storing gedetecteerd.

Neem contact op met Dell (zie "Contact opnemen met Dell" op pagina 73).

No boot device available: (geen opstartapparaat)

Er bevindt zich geen opstartbare partitie op de vaste schijf, de kabel van de vaste schijf zit los of er is geen opstartbron aanwezig.

- Als u de harde schijf als opstartbron gebruikt, moet u ervoor zorgen dat de kabels van de harde schijf zijn aangesloten en dat de harde schijf op juiste wijze is geïnstalleerd en gepartitioneerd als opstartbron.
- Open het systeemsetupprogramma en controleer of de informatie over de opstartvolgorde klopt (raadpleeg voor meer informatie de *Dell Technology Guide* op uw harde schijf op op support.dell.com/manuals).

CAUTION - Hard Drive SELF MONITORING SYSTEM has reported that a parameter has exceeded its normal operating range. Dell recommends that you back up your data regularly. A parameter out of range may or may not indicate a potential hard drive problem

(VOORZICHTIG - Het zelfcontrolesysteem van de harde schijf geeft aan dat een parameter zijn normale bereik heeft overschreden. Dell raadt aan om regelmatig reservekopieën te maken van uw

Ondersteuningshulpmiddelen gebruiken

gegevens. Een parameter die buiten het normale bereik ligt, kan een mogelijk probleem met de harde schijf aangeven): S.M.A.R.T-fout, mogelijke storing op de vaste schijf. Neem contact op met Dell (zie "Contact opnemen met Dell" op pagina 73).

Probleemoplosser voor hardware

Als er een apparaat niet werd gedetecteerd tijdens de installatie van het besturingssysteem of wel werd gedetecteerd maar op onjuiste wijze geconfigureerd, kunt u de **Probleemoplosser voor hardware** gebruiken om het probleem op te lossen.

De Probleemoplosser voor hardware start u als volgt:

1. Klik op **Start**  → **Help en ondersteuning**.
2. Type probleemoplosser voor hardware in het zoekveld en druk op <Enter> om met het zoeken te beginnen.

3. Selecteer in de zoekresultaten de optie waarvan de beschrijving het meest overeenkomt met het probleem, en volg de onderstaande stappen in het probleemoplossingsproces.

Dell Diagnostics

Als u een probleem met uw computer ondervindt, moet u de tests uitvoeren die in "Vergrendelingen en softwareproblemen" op pagina 46 worden beschreven en Dell Diagnostics uitvoeren voordat u contact met Dell opneemt voor technische ondersteuning. Het wordt aangeraden om deze procedures af te drukken voordat u van start gaat.

 **OPMERKING:** Dell Diagnostics werkt alleen op Dell-computers.

 **OPMERKING:** De cd *Drivers and Utilities* is optioneel en werd mogelijk niet bij uw computer geleverd.

Controleer of het apparaat dat u wilt testen wordt weergegeven in het systeemsetupprogramma en is geactiveerd. Druk op <F2> tijdens de POST (Power On Self Test) om het hulpprogramma Systeemsetupprogramma (de BIOS-instellingen) te openen.

Start Dell Diagnostics vanaf de vaste schijf of vanaf de cd *Drivers and Utilities*.

Dell Diagnostics starten vanaf de vaste schijf

Dell Diagnostics is geïnstalleerd op een verborgen partitie op de vaste schijf.

 **OPMERKING:** Als uw computer niet in staat is om een beeld op het scherm weer te geven, moet u contact opnemen met Dell (zie "Contact opnemen met Dell" op pagina 73).

1. Zorg ervoor dat de stekker van de computer is aangesloten op een werkend stopcontact.
2. Zet de computer aan of start de computer opnieuw.

3. Als het DELL™-logo wordt weergegeven, moet u direct op <F12> drukken. Selecteer **Diagnostics** in het opstartmenu en druk op <Enter>. Hierdoor kan de Pre-Boot System Assessment (PSA) worden geactiveerd.

 **OPMERKING:** Als u te lang wacht en het logo van het besturingssysteem verschijnt, moet u blijven wachten tot het bureaublad van Microsoft® Windows® wordt weergegeven. Zet vervolgens de computer uit en probeer het opnieuw.

 **OPMERKING:** Als er een bericht verschijnt dat er geen diagnoseprogramma is gevonden, voert u Dell Diagnostics uit vanaf de cd *Drivers and Utilities*.

Als de PSA wordt opgeroepen:

- a. De PSA zal van start gaan met het uitvoeren van tests.

Ondersteuningshulpmiddelen gebruiken

- b. Als de PSA zonder problemen is voltooid zal de volgende melding worden weergegeven: "No problems have been found with this system so far. Do you want to run the remaining memory tests? This will take about 30 minutes or more. Do you want to continue? (Recommended)."
(Er zijn nog geen problemen met dit systeem ontdekt. Wilt u de overige geheugentests uitvoeren? Dit kan 30 minuten of langer duren. Wilt u doorgaan? (aanbevolen)).
- c. In geval van problemen met het computergeheugen drukt u op <y>. Zo niet, dan drukt u op <n>. De volgende melding wordt weergegeven: "Booting Dell Diagnostic Utility Partition. Press any key to continue."
(De diagnostische hulppartitie van Dell wordt gestart. Druk op een willekeurige toets om door te gaan).

- d. Druk op een willekeurige toets om naar het venster **Choose An Option** (kies een optie) te gaan.

Als de PSA niet wordt gestart:

Druk op een toets om Dell Diagnostics te starten vanaf de verborgen partitie op de vaste schijf, en ga naar het venster **Choose An Option**.

4. Selecteer de test die u wilt uitvoeren.
5. Als er tijdens een test een probleem optreedt, zullen een melding met de foutcode en een beschrijving van het probleem op het scherm worden weergegeven. Noteer de foutcode en een beschrijving van het probleem en neem contact met Dell op (zie het gedeelte "Contact opnemen met Dell" op pagina 73).

 **OPMERKING:** Het servicelabelnummer voor uw computer wordt bovenin elk testvenster weergegeven. Met behulp van het servicelabelnummer kunt u uw computer identificeren wanneer u contact met Dell opneemt.

6. Wanneer de tests zijn voltooid moet u het testvenster sluiten om terug te keren naar het venster **Choose An Option**.
7. Klik op **Exit** (afsluiten) om Dell Diagnostics af te sluiten en de computer opnieuw op te starten.

Dell Diagnostics starten vanaf de cd Drivers and Utilities

 **OPMERKING:** De schijf *Drivers and Utilities* is misschien niet meegeleverd met uw computer.

1. Plaats de cd *Drivers and Utilities* in het cd-station.
2. Zet de computer uit en start deze opnieuw. Als het DELL™-logo wordt weergegeven, moet u direct op <F12> drukken.

 **OPMERKING:** Als u te lang wacht en het logo van het besturingssysteem verschijnt, moet u blijven wachten tot het bureaublad van Microsoft® Windows® wordt weergegeven. Zet vervolgens de computer uit en probeer het opnieuw.

-  **OPMERKING:** Met de volgende stappen wordt de opstartvolgorde slechts eenmalig gewijzigd. Wanneer de computer de volgende keer opstart, zal de opstartprocedure plaatsvinden volgens de volgorde van apparaten die in het systeemsetupprogramma is opgegeven.
3. Wanneer de lijst met opstartbronnen verschijnt, markeert u **CD/DVD/CD-RW** en drukt u op <Enter>.
 4. Selecteer de optie **Boot from CD-ROM** (van cd-rom opstarten) in het menu dat hierop wordt weergegeven, en druk op <Enter>.
 5. Typ 1 om het cd-menu te starten, en druk op <Enter> om verder te gaan.
 6. Selecteer **Run the 32 Bit Dell Diagnostics** (32-bits diagnostiek van Dell starten) in de genummerde lijst. Als er meerdere versies worden aangegeven, moet u de versie selecteren die voor uw computer van toepassing is.
 7. Selecteer de test die u wilt uitvoeren.

Ondersteuningshulpmiddelen gebruiken

8. Als er tijdens een test een probleem optreedt, zullen een melding met de foutcode en een beschrijving van het probleem op het scherm worden weergegeven. Noteer de foutcode en een beschrijving van het probleem en neem contact met Dell op (zie het gedeelte "Contact opnemen met Dell" op pagina 73).

 **OPMERKING:** Het servicelabelnummer voor uw computer wordt bovenin elk testvenster weergegeven. Met behulp van het servicelabelnummer kunt u uw computer identificeren wanneer u contact met Dell opneemt.

9. Wanneer de tests zijn voltooid moet u het testvenster sluiten om terug te keren naar het venster **Choose An Option**.

10. Klik op **Exit** om Dell Diagnostiscs af te sluiten en de computer opnieuw op te starten.

11. Verwijder de cd *Drivers and Utilities* uit het cd-station.

Uw besturingssysteem herstellen

U kunt het besturingssysteem op uw computer herstellen op een van de volgende manieren:

 **WAARSCHUWINGEN:** Wanneer u Dell Factory Image Restore of de besturingssysteemschijf gebruikt, worden alle gegevens op uw computer definitief gewist. Maak indien mogelijk een reservekopie van de gegevens voordat u een van deze opties gebruikt.

Optie	Gebruik
Systeemherstel	als eerste oplossingsmogelijkheid
Dell DataSafe Local Backup	wanneer Systeemherstel uw probleem niet oplost
Systeemherstelmedia	wanneer de fout in het besturingssysteem het gebruik van Systeemherstel en DataSafe Local Backup onmogelijk maakt wanneer u de fabrieksimage op een nieuw geïnstalleerde harde schijf installeert
Dell Factory Image Restore	om uw computer terug te brengen naar de staat waarin hij verkeerde toen u hem ontving
<i>Besturingssysteemschijf</i>	om het besturingssysteem op uw computer opnieuw te installeren

 **OPMERKING:** De *besturingssysteemschijf* is misschien niet meegeleverd met uw computer.

Stysteemherstel

Windows XP en Windows Vista bieden een optie genaamd Stysteemherstel waarmee u de computer kunt herstellen naar een eerdere werkende stand (zonder invloed op de gegevensbestanden) wanneer de computer als gevolg van wijzigingen van de hardware, software of andere systeeminstellingen niet langer naar behoren functioneert. Alle wijzigingen die Stysteemherstel op uw computer maakt, kunnen volledig ongedaan worden gemaakt.

 **WAARSCHUWINGEN: Maak regelmatig reservekopieën van uw gegevensbestanden. Stysteemherstel bewaakt noch herstelt uw gegevensbestanden.**

Stysteemherstel starten

1. Klik op **Start** .
2. Typ in het **zoekvak** `Stysteemherstel` en druk op <Enter>.
-  **OPMERKING:** Mogelijk wordt het venster **Gebbruikersaccountbeheer** weergegeven. Als u beheerdersrechten hebt, klikt u op **Verder**. Zo niet, dan moet u contact opnemen met de systeembeheerder voor het uitvoeren van de gewenste taak.
3. Klik op **Volgende** en volg de aanwijzingen op het scherm.

Als Stysteemherstel het probleem niet heeft verholpen, kunt u de laatste systeemherstelactie ongedaan maken.

De laatste systeemherstelactie ongedaan maken

 **OPMERKING:** Voordat u het laatste systeemherstel ongedaan maakt, dient u alle geopende bestanden te sluiten en dient u alle geopende programma's af te sluiten. U mag geen bestanden of programma's wijzigen, openen of verwijderen totdat de systeemherstelprocedure is voltooid.

1. Klik op **Start** .
2. Typ in het zoekvak Systeemherstel en druk op <Enter>.
3. Klik op **Mijn laatste herstelactie ongedaan maken**, klik op **Volgende** en volg de aanwijzingen op het scherm.

Dell DataSafe Local Backup

 **WAARSCHUWINGEN:** Wanneer u Dell DataSafe Local Backup gebruikt, worden alle programma's en stuurprogramma's die u hebt geïnstalleerd nadat u uw computer ontving, definitief verwijderd. Zorg voor reservekopieën van toepassingen die u op uw computer moet installeren voordat u Dell DataSafe Local Backup gebruikt. Gebruik Dell DataSafe Local Backup alleen als Systeemherstel het probleem met het besturingssysteem niet heeft verholpen.

 **WAARSCHUWINGEN:** Hoewel Dell Datasafe Local Backup is bedoeld om de gegevensbestanden op uw computer te behouden, kunt u toch het best reservekopieën maken van uw gegevensbestanden voordat u Dell DataSafe Local Backup gebruikt.

 **OPMERKING:** Dell DataSafe Local Backup is mogelijk niet in alle regio's beschikbaar.

Uw besturingssysteem herstellen

 **OPMERKING:** Als Dell DataSafe Local Backup niet beschikbaar is op uw computer, gebruik dan Dell Factory Image Restore (zie "Dell Factory Image Restore" op pagina 63) om uw besturingssysteem te herstellen.

U kunt Dell DataSafe Local Backup gebruiken om uw harde schijf terug te brengen in de staat waarin die verkeerde toen u de computer kocht, zonder dat gegevensbestanden verloren gaan.

Met Dell DataSafe Local Backup kunt u:

- Een reservekopie maken van uw computer en deze herstellen naar een eerdere situatie
- Systeemherstelmedia maken

Basisinformatie Dell DataSafe Local Backup

Zo herstelt u de fabrieksimage zonder gegevensbestanden kwijt te raken:

1. Schakel uw computer uit.
2. Koppel alle apparaten los die op de computer zijn aangesloten (zoals het USB-station, de printer etc.) en verwijder eventueel aanwezige recent toegevoegde interne hardware.

 **OPMERKING:** Koppel het toetsenbord, de muis en de stroomkabel niet los.

3. Zet de computer aan.

4. Wanneer het DELL™-logo verschijnt, drukt u meerdere keren op <F8> om het venster **Advanced Boot Options** (geavanceerde startopties) te openen.

 **OPMERKING:** Als u te lang wacht en het logo van het besturingssysteem verschijnt, moet u blijven wachten tot het bureaublad van Microsoft® Windows® wordt weergegeven. Zet vervolgens de computer uit en probeer het opnieuw.

5. Selecteer **Repair Your Computer** (uw computer repareren).

6. Selecteer **Dell DataSafe Restore and Emergency Backup** (Dell DataSafe herstel en noodreservekopie) in het menu **System Recovery Options** (systeemherstelopties) en volg de aanwijzingen op het scherm.

-  **OPMERKING:** Het herstelproces kan een uur of langer duren, afhankelijk van de hoeveelheid gegevens die moet worden hersteld.
-  **OPMERKING:** Raadpleeg voor meer informatie knowledge base-artikel 353560 op support.dell.com.

Opwaarderen naar Dell DataSafe Local Backup Professional

-  **OPMERKING:** Dell DataSafe Local Backup Professional kan al geïnstalleerd zijn op uw computer als u dit besteld hebt toen u de computer kocht.

Dell DataSafe Local Backup Professional biedt extra functies; hiermee kunt u:

- Een reservekopie maken van uw computer en deze herstellen op basis van bestandstypen
- Reservekopieën maken van bestanden naar een lokaal opslagapparaat
- Geautomatiseerde reservekopieën plannen

Opwaarderen naar Dell DataSafe Local Backup Professional:

1. Dubbelklik op het pictogram Dell DataSafe Local Backup  op de taakbalk.
2. Klik op **UPGRADE NOW!** (nu opwaarderen)
3. Volg de instructies op uw scherm om het opwaarderen te voltooien.

Stelselherstelmedia

 **WAARSCHUWINGEN:** Hoewel de stelselherstelmedia zijn bedoeld om de gegevensbestanden op uw computer te behouden, kunt u toch het best reservekopieën maken van uw gegevensbestanden voordat u de stelselherstelmedia gebruikt.

U kunt de stelselherstelmedia gebruiken die u met Dell DataSafe Local Backup hebt gemaakt om uw harde schijf te herstellen naar de staat waarin die verkeerde toen u de computer kocht, zonder de gegevensbestanden op uw computer kwijt te raken.

Gebruik de stelselherstelmedia in de volgende gevallen:

- Het besturingssysteem is zo beschadigd dat de herstelopties die op uw computer zijn geïnstalleerd niet bruikbaar zijn.
- De harde schijf is kapot en de gegevens kunnen niet worden gereed.

De fabrieksimage herstellen met de stelselherstelmedia:

1. Plaats de stelselherstelschijf of -USB-stick en start uw computer opnieuw.
2. Als het DELL™-logo wordt weergegeven, moet u direct op <F12> drukken.

 **OPMERKING:** Als u te lang wacht en het logo van het besturingssysteem verschijnt, moet u blijven wachten tot het bureaublad van Microsoft® Windows® wordt weergegeven. Zet vervolgens de computer uit en probeer het opnieuw.

3. Selecteer het juiste opstartapparaat in de lijst en druk op <Enter>.
4. Volg de aanwijzingen op het scherm om het herstelproces te voltooien.

Dell Factory Image Restore

 **WAARSCHUWINGEN:** Als u Dell Factory Image Restore gebruikt, zullen alle gegevens op de vaste schijf permanent worden verwijderd, evenals alle programma's en stuurprogramma's die u na de ontvangst van uw computer hebt geïnstalleerd. Maak indien mogelijk een back-up van uw gegevens alvorens u deze optie gebruikt. Gebruik Dell Factory Image Restore alleen als Systeemherstel het probleem met het besturingssysteem niet heeft verholpen.

 **OPMERKING:** Dell Factory Image Restore is in sommige landen en op sommige computers mogelijk niet aanwezig.

Gebruik Dell Factory Image Restore alleen als laatste mogelijkheid om het besturingssysteem te herstellen. Met behulp van deze optie kunt u de vaste schijf herstellen naar de werkingstoestand waarin deze verkeerde toen u de computer ontving. Programma's en bestanden die u hebt toegevoegd sinds u de computer in ontvangst nam, met inbegrip van gegevensbestanden, zullen permanent van de vaste schijf worden verwijderd. Gegevensbestanden zijn onder meer documenten, e-mailberichten, digitale foto's, muziekbestanden enzovoort. Maak indien mogelijk een back-up van de gegevens alvorens u Dell Factory Image Restore gebruikt.

Dell Factory Image Restore uitvoeren

1. Zet de computer aan.
2. Wanneer het DELL™-logo verschijnt, drukt u meerdere keren op <F8> om het venster **Advanced Boot Options** (geavanceerde startopties) te openen.
 **OPMERKING:** Als u te lang wacht en het logo van het besturingssysteem verschijnt, moet u blijven wachten tot het bureaublad van Microsoft® Windows® wordt weergegeven. Zet vervolgens de computer uit en probeer het opnieuw.
3. Selecteer **Repair Your Computer**.
Het venster **System Recovery Options** zal worden weergegeven.
4. Selecteer een toetsenbordindeling en klik op **Next**.
5. Meld u aan als lokale gebruiker om toegang tot de herstelopties te krijgen. Om toegang te krijgen tot de opdrachtregel typt u `administrator` in het veld **User name** (gebruikersnaam). Vervolgens klikt u op **OK**.
6. Klik op **Dell Factory Image Restore**. Hierop zal het venster **Dell Factory Image Restore** worden weergegeven.

 **OPMERKING:** Afhankelijk van de configuratie van uw computer kan het nodig zijn om **Dell Factory Tools** te selecteren en vervolgens **Dell Factory Image Restore**.

7. Klik op **Next** (volgende).
Hierop zal het venster **Confirm Data Deletion** (verwijderen van gegevens bevestigen) worden weergegeven.

 **OPMERKING:** Als u niet verder wilt gaan met Factory Image Restore, klikt u op **Cancel** (Annuleren).

8. Vink het selectievakje aan om te bevestigen dat u verder wilt gaan met het opnieuw formatteren van de vaste schijf en de systeemsoftware wilt herstellen naar de toestand waarin deze af fabriek werd geleverd. Klik vervolgens op **Volgende**.
Het herstelproces gaat van start en zal vijf of meer minuten in beslag nemen. Er zal een bericht op het scherm verschijnen wanneer het besturingssysteem en de fabrieksinstellingen zijn hersteld.
9. Klik op **Finish** (voltooien) om de computer opnieuw te starten.

Hulp verkrijgen

Als er een probleem op de computer optreedt, kunt u de volgende stappen voltooien om het probleem te diagnosticeren en op te lossen:

1. Raadpleeg het gedeelte "Probleemoplossing" op pagina 42 voor informatie en procedures met betrekking tot computerproblemen.
2. Raadpleeg de *Dell Technology Guide* (technologiegids van Dell) op uw harde schijf of op **support.dell.com/manuals** voor nog meer informatie over probleemoplossing.
3. Zie het gedeelte "Dell Diagnostics" op pagina 52 voor procedures voor het uitvoeren van Dell Diagnostics.
4. Vul de diagnostische checklist in. U vindt deze op pagina 72.
5. Gebruik Dell's uitgebreide reeks online-diensten die u vindt op **support.dell.com** voor hulp bij installatie en probleemoplossing. Zie het gedeelte "Online diensten" op pagina 67 voor een uitgebreider overzicht van Dell Support online.

6. Als het probleem niet kon worden opgelost met behulp van de voorgaande stappen, raadpleegt u het gedeelte "Voordat u belt" op pagina 71.

 **OPMERKING:** Bel met de technische ondersteuning van Dell vanaf een telefoon die zich in de buurt van de computer bevindt, zodat de medewerker van de technische ondersteuning u kan helpen met de benodigde procedures.

 **OPMERKING:** Het express-servicecodesysteem van Dell is mogelijk niet in alle landen beschikbaar.

Wanneer het automatische telefoonsysteem van Dell u daarom vraagt, voert u de code voor express-service in om het gesprek rechtstreeks naar de juiste ondersteuningsmedewerker door te leiden. Als u niet over een code voor express-service beschikt, opent u de map **Dell Accessories**, dubbelklikt u op het pictogram **Express Service Code** en volgt u de instructies op het scherm.

 **OPMERKING:** Sommige van deze diensten zijn niet in alle locaties buiten de Verenigde Staten beschikbaar. Neem contact op met de lokale vertegenwoordiger van Dell voor informatie over de beschikbaarheid van deze diensten.

Technische ondersteuning en klantenservice

De technische ondersteuning van Dell staat klaar om uw vragen over hardware van Dell te beantwoorden. De medewerkers van onze technische ondersteuning maken gebruik van diagnostische programma's op uw computer om u van snelle, accurate antwoorden te kunnen voorzien.

Als u contact wilt opnemen met de technische ondersteuning van Dell raadpleegt u het gedeelte "Voordat u belt" op pagina 71. Raadpleeg vervolgens de contactgegevens voor uw regio, of ga naar **support.dell.com**.

DellConnect

DellConnect™ is een gebruiksvriendelijk hulpmiddel voor internettoegang die een medewerker van de technische ondersteuning van Dell de mogelijkheid biedt om zich toegang tot uw computer te verschaffen om uw probleem te diagnostiseren en onder uw toezicht te herstellen. Raadpleeg voor meer informatie **www.dell.com/dellconnect**.

Online diensten

Meer informatie over de producten en diensten van Dell is beschikbaar op de volgende websites:

- **www.dell.com**
- **www.dell.com/ap** (alleen landen in Azië/Oceanië)
- **www.dell.com/jp** (alleen Japan)
- **www.euro.dell.com** (alleen Europa)
- **www.dell.com/la** (Latijns-Amerikaanse en Caribische landen)
- **www.dell.ca** (alleen Canada)

Dell Support is beschikbaar via de volgende websites en e-mailadressen:

Ondersteuning door Dellwebsites

- **support.dell.com**
- **support.jp.dell.com** (alleen Japan)
- **support.euro.dell.com** (alleen Europa)
- **supportapj.dell.com** (alleen landen in Azië/Stille Oceaan-gebied)

E-mailadres van Dell Support adressen

- **mobile_support@us.dell.com**
- **support@us.dell.com**
- **la-techsupport@dell.com** (alleen landen in Latijns-Amerika en het Caribisch gebied)
- **apsupport@dell.com** (alleen landen in Azië/Stille Zuidzee-gebied)

E-mailadressen van Dell Marketing en Sales

- **apmarketing@dell.com** (alleen landen in Azië/Stille Zuidzee-gebied)
- **sales_canada@dell.com** (alleen Canada)

Anonieme FTP (File Transfer Protocol)

- **ftp.dell.com**

Meld u aan als de gebruiker: `anonymous`, en gebruik uw e-mailadres als wachtwoord.

Geautomatiseerde bestellingsstatus-service

U kunt de status van de door u bestelde Dell-producten raadplegen via **support.dell.com** of bellen met de geautomatiseerde bestellingsstatusdienst. Een opgenomen boodschap zal u vragen om de informatie in te voeren die nodig is om uw order en de status daarvan te vinden.

Als u een probleem met uw bestelling hebt, zoals ontbrekende onderdelen, verkeerde onderdelen of onjuiste facturering, kunt u contact opnemen met Dell. Houd uw factuur of pakbon bij de hand wanneer u belt.

Welk telefoonnummer u moet bellen in uw regio, vindt u onder "Contact opnemen met Dell" op pagina 73.

Productinformatie

Voor informatie over andere Dell-producten of het plaatsen van bestellingen kunt u terecht op **www.dell.com**. Raadpleeg het gedeelte "Contact opnemen met Dell" op pagina 73 voor het telefoonnummer dat u voor uw regio moet bellen of het nummer van een verkoopspecialist.

Items retourneren op basis van de garantie- of restitutievoorwaarden

Bereid alle items die u retourneert voor reparatie of restitutie als volgt voor:

 **OPMERKING:** Voordat u het product aan Dell terugstuurt dient u reservekopieën te maken van alle gegevens op de harde schijf en op eventuele andere opslagapparaten in het product. Verwijder alle vertrouwelijke, bedrijfs- of privé-gegevens en verwijderbare media zoals cd's en mediakaarten. Dell is niet verantwoordelijk voor uw vertrouwelijke, bedrijfs- of privé-gegevens, het verlies of de beschadiging van gegevens of het verlies of de beschadiging van verwijderbare media die mogelijk onderdeel vormen van uw retourzending.

1. Neem contact met Dell op om een machtigingsnummer voor het retourneren van items te verkrijgen en noteer dit op een duidelijke locatie aan de buitenzijde van de doos. Raadpleeg het gedeelte "Contact opnemen met Dell" op pagina 73 voor het telefoonnummer dat u voor uw regio moet bellen.
2. Sluit een kopie van de factuur en een brief met een beschrijving van de reden voor teruggave bij.
3. Voeg een ingevuld exemplaar van de diagnostische checklist bij (zie het gedeelte "Diagnostische checklist" op pagina 72). Geef daarbij aan welke tests u hebt uitgevoerd, en noteer eventuele foutmeldingen die door Dell Diagnostics zijn gerapporteerd (zie het gedeelte "Dell Diagnostics" op pagina 52).
4. Stuur alle accessoires mee die bij de geretourneerde items behoren, zoals netadapterkabels, software, handleidingen etc. als u in aanmerking voor restitutie komt.

Hulp verkrijgen

5. Verpak de geretourneerde apparatuur in de oorspronkelijke of een vergelijkbare verpakking.

 **OPMERKING:** De verzendkosten zijn voor uw rekening. U bent verantwoordelijk voor het verzekeren van de geretourneerde producten en aansprakelijk voor het risico van verlies tijdens de verzending naar Dell. Materiaal dat onder rembours wordt verzonden, zal niet worden geaccepteerd.

 **OPMERKING:** Als aan bovenstaande voorwaarden niet wordt voldaan, zullen de geretourneerde producten bij het magazijn van Dell worden geweigerd en aan u worden geretourneerd.

Voordat u belt

OPMERKING: Deze code helpt het geautomatiseerde telefoonsysteem om u met de meest geschikte medewerker door te verbinden. Mogelijk wordt er ook naar het servicelabelnummer gevraagd.

Het servicelabelnummer van uw computer vinden

Het servicelabel bevindt zich aan de achterzijde of onderzijde van uw computer.

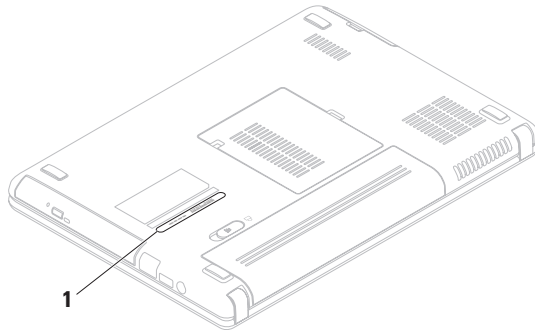

1 Service Tag

Hulp verkrijgen

Vergeet niet de diagnostische checklist in te vullen. Zet indien mogelijk de computer aan wanneer u Dell voor ondersteuning belt, en bel vanaf een telefoon die zich in de nabijheid van de computer bevindt. U wordt mogelijk gevraagd om een aantal opdrachten in te voeren, gedetailleerde informatie in te voeren of andere stappen op het gebied van probleemoplossing uit te voeren die alleen mogelijk zijn op de computer waar het probleem zich heeft voorgedaan. Zorg ervoor dat u de documentatie voor de computer bij de hand hebt.

Diagnostische checklist

- Naam:
- Datum:
- Adres:
- Telefoonnummer:
- Servicelabel (streepjescode aan de achterkant of onderkant van de computer):
- Code voor express-service:
- Autorisatienummer voor het retourneren van materiaal (indien verstrekt door een ondersteuningsmedewerker van Dell):
- Besturingssysteem en versie:
- Apparaten:
- Uitbreidingskaarten:
- Bent u verbonden met een netwerk?
Ja/Nee Netwerk, versie en netwerkadapter:
- Programma's en versies:

Raadpleeg de documentatie die bij uw besturingssysteem werd geleverd om de inhoud van de opstartbestanden van de computer te bepalen. Als de computer op een printer is aangesloten, dient u elk bestand afzonderlijk af te drukken. Als dit niet het geval is, dient u de inhoud van elk bestand te noteren alvorens u telefonisch contact met Dell opneemt.

- Foutbericht, pieptoncode of diagnostische code:
- Beschrijving van probleem en uitgevoerde probleemoplossingsprocedures:

Contact opnemen met Dell

Klanten in de Verenigde Staten kunnen bellen met 800-WWW-DELL (800-999-3355).

 **OPMERKING:** Als u niet over een actieve internetverbinding beschikt, kunt u contactgegevens vinden op de factuur, de pakbon of in de productcatalogus van Dell.

Dell biedt verschillende online en telefonische ondersteuningsdiensten en -mogelijkheden. De beschikbaarheid hiervan verschilt per land en product. Sommige diensten zijn mogelijk niet in uw regio beschikbaar.

Om contact op te nemen met Dell voor zaken op het gebied van verkoop, technische ondersteuning of klantenservice:

1. Ga naar **www.dell.com/contactdell**.
2. Selecteer uw land of regio.
3. Selecteer de gewenste dienst of ondersteuningslink.
4. Selecteer voor u meest prettige methode om contact met Dell op te nemen.

Meer informatie en bronnen vinden

Voor de volgende activiteiten:**Zie:**

het besturingssysteem van uw computer opnieuw installeren

"Systeemherstelmedia" op pagina 62

een diagnostisch programma voor uw computer starten

"Dell Diagnostics" op pagina 52

de laptop-systeemsoftware opnieuw installeren

"Mijn Dell-downloads" op pagina 50

meer informatie zoeken over het besturingssysteem Microsoft® Windows® en de functies ervan

support.dell.com

uw computer opwaarderen met nieuwe of additionele onderdelen, zoals een nieuwe vaste schijf

de *Onderhoudshandleiding* op **support.dell.com/manuals**

een versleten of defect onderdeel opnieuw installeren of vervangen



OPMERKING: In sommige landen kan de garantie komen te vervallen als u onderdelen van uw computer opent of vervangt. Controleer de garantievoorwaarden en voorwaarden voor het retourneren van producten voordat u binnen de computer gaat werken.

Voor de volgende activiteiten:

informatie over beste praktijken voor uw computer informatie bekijken over garantie, algemene voorwaarden (alleen V.S.), veiligheidsinstructies, naleving, ergonomie en de licentieovereenkomst voor eindgebruikers

het servicelabelnummer/de code voor express-service voor uw computer vinden (U hebt het servicelabelnummer nodig om uw computer te identificeren op **support.dell.com** en om contact op te nemen met de technische ondersteuning)

stuurprogramma's en downloads zoeken; leesmij-bestanden stuurprogramma's en downloads technische ondersteuning en hulp bij het product opzoekende bestellingsstatus van nieuwe aankopen raadplegen

oplossingen en antwoorden voor veel gestelde vragen vinden

informatie verkrijgen over technische wijzigingen van uw computer of geavanceerd technisch naslagmateriaal voor technici en ervaren gebruikers

Zie:

de documenten over veiligheid en regelgeving die bij uw computer werden geleverd, en daarnaast de website inzake wet- en regelgeving op **www.dell.com/regulatory_compliance**

de onderzijde van uw computer of het **Dell Support Center**. U kunt **Dell Support Center** starten door te klikken  op het pictogram op de taakbalk

support.dell.com

Specificaties

Deze sectie biedt basisinformatie die u mogelijk nodig hebt wanneer uw computer instelt, stuurprogramma's bijwerkt of uw computer opwaardert.

 **OPMERKING:** Het aanbod kan per regio verschillen. Voor meer informatie over de configuratie van uw computer klikt u op **Start**  → **Help en ondersteuning** en selecteert u de optie om informatie over uw computer weer te geven.

Computermodel

Dell™ Inspiron™ N4020/N4030

Geheugen

Aansluiting voor geheugenmodule voor twee voor de gebruikers toegankelijke SODIMM-aansluitingen

Capaciteit geheugenmodules Vermogens

Geheugen

Geheugentype 1333 MHz SODIMM DDR3

Minimaal geheugen 1 GB

Maximaal geheugen 4 GB

Mogelijke geheugen-configuraties 2 GB, 3 GB, 4 GB of 6 GB

 **OPMERKING:** Voor aanwijzingen hoe u het geheugen opwaardert, raadpleegt u de *Onderhoudshandleiding* op support.dell.com/manuals.

Processor

Inspiron N4020	Intel® Pentium® Dual-Core
	Intel Celeron® Dual-Core
	Intel Celeron
Inspiron N4030	Intel Core™ i3
	Intel Pentium Dual-Core
	Intel Celeron

Systemchipset

Inspiron N4020	Mobile Intel Express GM45+ICH9M
Inspiron N4030	Mobile Intel 5 Series Express Chipset HM57

Video

UMA	
Inspiron N4020	
Videocontroller	Mobile Intel GMA 4500MHD
Videogeheugen	32 MB
Inspiron N4030	
Videocontroller	Intel HD Graphics
Videogeheugen	32 MB
Discrete	
Inspiron N4030	
Videocontroller	AMD ATI Mobility Radeon™ HD 5430
	AMD ATI Mobility Radeon™ HD 530v
Videogeheugen	512 MB

Specificaties

Aansluitingen

Audio	één microfoonaansluiting, één stereohoofdtelefoon/ luidsprekeraansluiting en één analoge microfoon
Minikaart	één minikaartsleuf van halve grootte
Netwerkadapter	een RJ45-aansluiting
USB	drie vierpins USB 2.0-compatibele aansluitingen
Mediakaartlezer	één 5-in-1-sleuf
Video	een 15-pins aansluiting

Mediakaartlezer

Ondersteunde kaarten	Secure Digital (SD)- geheugenkaarten Secure Digital High Capacity (SDHC) Geheugensticks Memory Stick PRO MultiMedia Card (MMC)- kaarten MultiMedia Card plus (MMC+)
-------------------------	--

Communicatie

Modem (optioneel)	Externe V.92 56K USB-modem
Netwerkadapter	10/100 Ethernet LAN op moederbord
Draadloos	WLAN a/b/g/n en Bluetooth® draadloze technologie

Audio

Audiocontroller	IDT 92HD79B1
Luidspreker	2 x 1 Watt luidsprekers
Volumeregeling	software-programmamenu's en mediabesturing

Camera

Pixel	0,3 megapixel
Grafische resolutie	640 x 480 bij 30 fps (maximaal)

Toetsenbord

Aantal toetsen	86 (Verenigde Staten en Canada); 87 (Europa); 90 (Japan); 87 (Brazilië)
----------------	---

Beeldscherm

Type	14.0" HD WLED TrueLife
Afmetingen	
Hoogte	173,95 mm (6,85 inch)
Breedte	309,40 mm (12,18 inch)
Diagonaal	355,60 mm (14,00 inch)
Maximale resolutie	1366 x 768
Vernieuwingsfrequentie	60 Hz
Bedieningshoek	0° (gesloten) tot 140°
Horizontale kijkhoek	40/40
Verticale kijkhoek	15/-30 (H/L)
Pixelhoogte	0,23 x 0,23 mm

Specificaties

Beeldscherm

Bediening	de helderheid kan worden ingesteld met behulp van sneltoetsen (raadpleeg voor meer informatie de <i>Dell Technology Guide</i>)
-----------	---

Touchpad

X/Y-positie resolutie (grafische tabelmodus)	240 dpi
Afmetingen	
Breedte	90,00 mm (3,54 inch) sensor-actief gebied
Hoogte	46,00 mm (1,81 inch) rechthoek

Batterij

4-cels/6-cels lithium-ion	
Height	20,20 mm (0,80 inch)
Breedte	208,36 mm (8,20 inch)
Diepte	56,52 mm (2,22 inch)
Gewicht	0,23 kg (0,51 lb) (4-cels) 0,33 kg (0,73 lb) (6-cels)
Voltage	14,8 V gelijkstroom (4-cels) 11,1 V gelijkstroom (6-cels)
Oplaaftijd (naar schatting):	4 uur (wanneer de computer uit staat)
Werkduur	De werkingsduur van de batterij is afhankelijk van de werkomstandigheden.
Knoopcel	CR-2032

Netadapter

 **OPMERKING:** Gebruik alleen netadapters die bedoeld zijn voor gebruik met uw computer. Lees de veiligheidsinformatie die bij uw computer werd geleverd.

Ingangsspanning	100–240 VAC
Ingangsstroom	1,5 A/1,6 A/1,7 A
Ingangsfrequentie	50–60 Hz
Uitgangsstroom	65 W of 90 W
Uitgangsspanning	
65 W	4,43 A (maximum bij 4-secondepuls) 3,34 A (continu)
90 W	5,62 A (maximum bij 4-secondepuls) 4,62 A (continu)
Nominale uitgangsspanning	19,5 +/- 1 V gelijkstroom

Netadapter

Temperatuurbereik	
Bedrijfs-temperatuur	0° tot 40°C
Opslagtemperatuur	-40° tot 70°

Fysiek

Hoogte	32,10 tot 32,80 mm (1,26 tot 1,29 inch)
Breedte	340,00 mm (13,38 inch)
Diepte	244,00 mm (9,61 inch)
Gewicht (met batterij met 6 cellen)	configureerbaar tot minder dan 2,22 kg (4,90 lb)

Specificaties

Computeromgeving

Temperatuurbereik

Bedrijfs-temperatuur 0° tot 35°C
(32° tot 95°F)

Opslag-temperatuur -40 °C tot 65 °C
(-40° tot 149°F)

Relatieve luchtvochtigheid (maximum)

Bedrijfs-temperatuur 10% tot 90%
(niet-condenserend)

Opslag-temperatuur 5% tot 95%
(niet-condenserend)

Maximum trilling (met een willekeurig trillingspectrum dat een gebruikersomgeving simuleert)

Bedrijfstemperatuur 0,66 GRMS

Niet in bedrijf 1,30 GRMS

Computeromgeving

Maximale schokabsorptie (voor tijdens gebruik: gemeten met Dell Diagnostics, werkend vanaf de harde schijf, en een halvesinuspuls van 2 ms; voor buiten gebruik: gemeten met hardeschijfkoppen in parkeerpositie en een halvesinuspuls van 2 ms)

Bedrijfstemperatuur 110 G

Niet in bedrijf 160 G

Hoogte (maximum)

Bedrijfstemperatuur -15,2 tot 3048 m
(-50 tot 10.000 ft)

Opslagtemperatuur -15,2 tot 10.668 m
(-50 tot 35.000 ft)

Airborne contaminant level G2 or lower as defined by ISA-S71.04-1985

Bijlage

Productkennisgeving Macrovision

Dit product bevat technologie voor auteursrechtelijke bescherming, die beveiligd wordt door Amerikaanse patenten en andere rechten voor intellectueel eigendom. Deze rechten zijn het eigendom van Macrovision Corporation en andere rechthebbende partijen. Op deze technologie berust auteursrecht; het gebruik ervan dient goedgekeurd te worden door Macrovision Corporation. De technologie is bestemd voor gebruik in thuisomgevingen en kleine kring, tenzij anderszins door Macrovision Corporation aangegeven. Het is verboden om het product na te bouwen, ontleden of demonteren.

Informatie met betrekking tot de officiële Mexicaanse norm NOM

De volgende informatie wordt geleverd bij de apparatuur die in dit document wordt beschreven, volgens de vereisten van de officiële Mexicaanse norm (NOM):

Importeur:

Dell México S.A. de C.V.

Paseo de la Reforma 2620 – Flat 11°

Col. Lomas Altas

11950 México, D.F.

Laptops

Modelnummer conform regelgeving	Spanning	Frequentie	Stroomverbruik	Uitvoerspanning	Uitvoerintensiteit
P07G	100 - 240 V wisselstroom	50 - 60 Hz	1,5 A/1,6 A/1,7 A	19,5 V gelijkstroom	3,34 A/4,62 A

Raadpleeg voor meer informatie de veiligheidsinformatie die bij uw computer werd geleverd.

Raadpleeg voor verdere beste praktijken op het gebied van de veiligheid de website van Dell voor de naleving van de wet- en regelgeving op www.dell.com/regulatory_compliance.

Index

B

bronnen, meer vinden **74**

C

cd's, afspelen en branden **38**

computer, instellen **5**

Contact opnemen met Dell **73**

D

DellConnect **66**

Dell DataSafe Online Backup **39**

Dell Diagnostics **52**

Dell Support Center **49**

Diagnostische checklist **72**

draadloze internetverbinding **15**

dvd's, afspelen en branden **38**

E

e-mailadressen

voor technische ondersteuning **67**

e-mailadressen voor ondersteuning **67**

F

FTP-aanmelding, anoniem **67**

H

hardwareproblemen

diagnose **52**

Hulp verkrijgen

hulp en ondersteuning verkrijgen **65**

I

instelling, **5**

ISP

internetaanbieder **14**

K

klantenservice **66**

L

luchtstroom, vrijlaten **5**

M

meer informatie vinden **74**

N

netwerkverbinding

herstellen **43**

O

ondersteuningssites

wereldwijde **67**

opties voor systeemherstel **57**

P

Probleemoplosser voor hardware **52**

problemen met het geheugen

oplossen **45**

problemen met voeding, oplossen **44**

problemen oplossen **42**

problemen, oplossen **42**

producten voor

retourneren of reparatie verzenden **69**

R

restoring factory image **63**

S

- schade, voorkomen **5**
- softwareproblemen **46**
- specificaties **76**
- stekkerdozen, gebruiken **6**
- Systeemmeldingen **50**

T

- Touchpad
 - gebaren **28**

V

- vast netwerk
 - netwerkkabel, aansluiten **7**
- ventilatie, waarborgen **5**

W

- Windows
 - De wizard Programmacompatibiliteit **47**
 - instellen **9**

Gedrukt in Ierland.

www.dell.com | support.dell.com



OVDYVHA00